

プレスホイール

PRESS WHEEL BRUSHES

【用途】

切削加工後のバリ取り
材料表面の仕上げ、加工後の仕上げ、洗浄処理用
加工前の材料表面の下地処理

【使用例】

切削・プレス加工後の表面のバリ取り、ヘアライン付け
ゴム等の接着面荒し、金属表面の塗装前の面荒し、
部材表面のコーティング剥離用、錆除去、汚れ等の洗浄等

【製作可能サイズ】

外径φ40～φ300程度
ブラシ幅10～100mm程度

プレス加工にて組み立てる製法で、ブラシ毛の高密度化が可能。
高寿命が望めるが、ワークの凹凸に対する毛の馴染み具合、
材質の削れ具合で、チャンネル式ブラシと使い分ける必要がある。

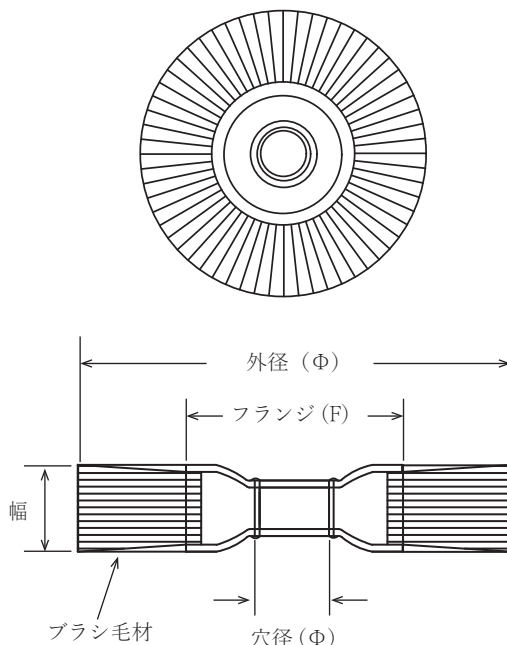

各部寸法は、お客様 機械設備ワークに
合わせて設計させていただきます

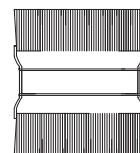
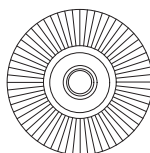
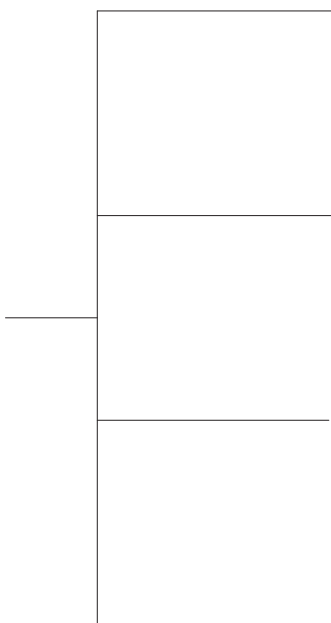
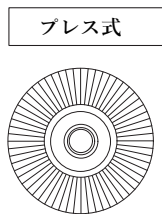

幅広タイプ

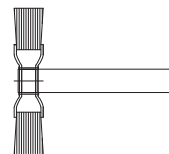
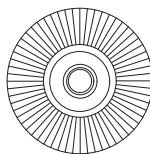

軸付タイプ

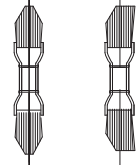
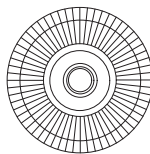

テーパークットタイプ

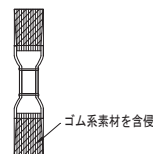
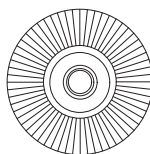

ゴム材全面被覆タイプ

ゴム系素材を含膜

▶ お問い合わせ先